

Riscaldatore

# Tipo S21

fino a 800 Watt

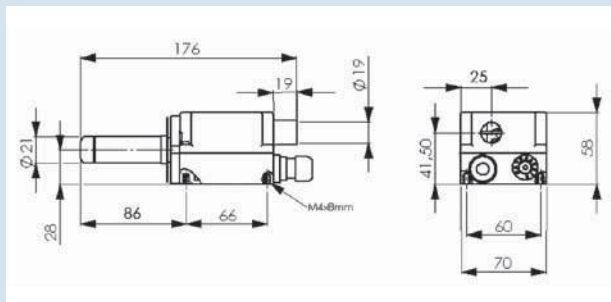

## Dati tecnici

## S21

Articolo N°		5101351	5101354
Tensione	V	230	120
Assorbimento	W	800	550
Frequenza	Hz	50/60	50/60
Temperatura max.	°C	600	600
Portata aria min.	l/min	210	150
Attacco aria	Ø mm	19,0	19,0
Uscita aria	Ø mm	13,0	13,0
Dimensione (lungh. X largh. X alt.)	mm	188 x 69,5 x 58	188 x 69,5 x 58
Peso	Kg	0,3	0,3
Protezione classe II	<input type="checkbox"/>		
Certificazione	CE		



## Accessori

Articolo N°	Descrizione
5107282	Flangia di raccordo
5107144	Ugello tondo Ø 5 mm
5107145	Ugello tondo Ø 10 mm

Accessori extra e regolatore esterno a richiesta SPS.

Altre tensioni e potenze a richiesta.

**Interpellateci!**

Risultati ottimali si ottengono solo con accessori originali